

第7回全国小学生ABC大会

2006.8.18-20 千葉市

	男子Aグループ	男子Bグループ	男子Cグループ	女子Aグループ	女子Bグループ	女子Cグループ
優勝	井上 拓斗 (玄海ジュニア[佐賀県])	玉手 勝輝 (横倉ジュニア[宮城県])	仁平 澄也 (白河シャトル[福島県])	小見山 彩 (ミッキーズ[岡山県])	高瀬 妃奈子 (宇都宮ダッシングクラブ[栃木県])	谷水 亜里紗 (小俣[三重県])
準優勝	高田 晃 (桐生川内ジュニア[群馬県])	古賀 穂 (岡垣ジュニア[福岡県])	山下 恭平 (PEACEジュニア[岡山県])	奥原 希望 (大町キッズ[長野県])	山口 茜 (勝山南部ジュニア[福井県])	喜岡 奈美 (花園ジュニア[香川県])
3位	具志堅 興祐 (西原シャトル[沖縄県])	常山 幹太 (草津ジュニア[滋賀県])	石坂 真洸 (富山クラブ[富山県])	牧野 怜奈 (One Side[北北海道])	川島 里羅 (出羽バドミントン[埼玉県])	和田 毬代 (當麻バドミントン[奈良県])
	西本 拳太 (小俣[三重県])	下農 走 (瓜破西SSC[大阪府])	小野寺 雅之 (田無マックスジュニア[東京都])	鳥居 彩乃 (柏南部ジュニア[千葉県])	園田 絵里奈 (皇徳寺少年団[鹿児島県])	川島 美南 (鳩ヶ谷ウイングス[埼玉県])
5位	保木 卓朗 (旭ヶ丘JBC[山口県])	田崎 真吾 (宇都宮ダッシングクラブ[栃木県])	井上 博貴 (前橋東バドミントン[群馬県])	柳 郁美 (野田ジュニア[千葉県])	大堀 彩 (Glory Club[福島県])	仁平 菜月 (恋南[茨城県])
	海谷 慎吾 (森少年団[南北海道])	常塚 光 (舞鶴ジュニア[京都府])	小野寺 泰雅 (高台少年団[北北海道])	原田 なつみ (松戸六実ジュニア[千葉県])	仲井 由希乃 (練馬ジュニア[東京都])	松山 奈未 (岡垣ジュニア[福岡県])
	三浦 光將 (常盤ジュニアクラブ[青森県])	大西 翔太 (ジュニアスクール松山[愛媛県])	友金 利玖斗 (TOMOジュニア[兵庫県])	柏原 奈弥 (出羽バドミントン[埼玉県])	鈴木 いよ乃 (塩竈ジュニア[宮城県])	青山 栞子 (ミッキーズ[岡山県])
	福田 卓郎 (永井BC[岡山県])	中原 拓也 (箕蚊屋ジュニア[鳥取県])	川原 聡磨 (川上ジュニア[佐賀県])	今林 里沙 (伊敷台小学校[鹿児島県])	濱北 もも (四條畷学園小学校[大阪府])	二村 ひとみ (厚木ジュニアバドミントンクラブ[神奈川県])
敢闘賞	松原 雅則 (海老津ジュニア[福岡県])	小川 桂汰 (羽球友の会大井川Jr[静岡県])	中村 匡宏 (大徳ジュニア[石川県])	伊藤 月規 (鏡小学校[熊本県])	駄場 美波 (大生院JBC[愛媛県])	佐々木 梨子 (にしせんジュニアシャトルズ[秋田県])

下位トーナメントの2位・3位には千葉県連盟からの敢闘賞が贈られています。

第7回全国小学生ABC大会

平成18年8月18日-20日 千葉市

男子Aグループ Aブロック	金子 祐樹	近本 哲	西 智寛⑤	順位
金子 祐樹 [埼玉県]	/	x x-	x x-	3
近本 哲 [山口県]	○ -x	/	x 15-6 13-15 11-15	2
西 智寛⑤ [熊本県]	○ -x	○ 6-15 15-13 15-11	/	1

男子Aグループ Bブロック	桃田 賢斗	松本 康平⑤	後藤 圭亮	順位
桃田 賢斗 [香川県]	/	○ 15-4 15-10	○ 15-11 15-5	1
松本 康平⑤ [大阪府]	x 4-15 10-15	/	○ 15-2 15-9	2
後藤 圭亮 [岐阜県]	x 11-15 5-15	x 2-15 9-15	/	3

男子Aグループ Cブロック	井上 拓斗	松岡 竜邦	太田 浩平	順位
井上 拓斗 [佐賀県]	/	○ 15-7 15-2	○ 15-2 15-7	1
松岡 竜邦 [茨城県]	x 7-15 2-15	/	x 10-15 8-15	3
太田 浩平 [長野県]	x 2-15 7-15	○ 15-10 15-8	/	2

男子Aグループ Dブロック	福田 卓郎	渡部 翔大⑤	菅原 慎也	順位
福田 卓郎 [岡山県]	/	○ 15-9 15-5	○ 15-2 15-5	1
渡部 翔大⑤ [愛媛県]	x 9-15 5-15	/	○ 15-8 10-15 15-10	2
菅原 慎也 [岩手県]	x 2-15 5-15	x 8-15 15-10 10-15	/	3

男子Aグループ Eブロック	松居 圭一郎	山角 太佑⑤	松原 雅則	順位
松居 圭一郎 [石川県]	/	○ 15-13 15-0	○ 15-6 15-4	1
山角 太佑⑤ [和歌山県]	x 13-15 0-15	/	○ 15-13 13-15 15-12	2
松原 雅則 [福岡県]	x 6-15 4-15	x 13-15 15-13 12-15	/	3

男子Aグループ Fブロック	藤野 琢人	水口 恭兵⑤	栗野 颯斗	順位
藤野 琢人 [神奈川県]	/	○ 15-6 15-12	○ 15-0 15-0	1
水口 恭兵⑤ [徳島県]	x 6-15 12-15	/	○ 15-5 15-2	2
栗野 颯斗 [宮崎県]	x 0-15 0-15	x 5-15 2-15	/	3

男子Aグループ Gブロック	三浦 光将	上村 聡⑤	国本 遼太郎⑤	順位
三浦 光将 [青森県]	/	○ 15-2 15-1	○ 15-1 15-3	1
上村 聡⑤ [千葉県]	x 2-15 1-15	/	○ 15-1 15-1	2
国本 遼太郎⑤ [広島県]	x 1-15 3-15	x 1-15 1-15	/	3

男子Aグループ Hブロック	西川 裕次郎⑤	勢瀬 拓也	佐藤 優助	順位
西川 裕次郎⑤ [滋賀県]	/	x 4-15 10-15	○ 15-4 15-3	2
勢瀬 拓也 [鹿児島県]	○ 15-4 15-10	/	○ 15-4 15-13	1
佐藤 優助 [秋田県]	x 4-15 3-15	x 4-15 13-15	/	3

男子Aグループ Iブロック	森田 慎司⑤	高田 晃	細川 宗雄	順位
森田 慎司⑤ [鳥取県]	/	x 1-15 2-15	○ 15-7 15-11	2
高田 晃 [群馬県]	○ 15-1 15-2	/	○ 15-1 15-7	1
細川 宗雄 [新潟県]	x 7-15 11-15	x 1-15 7-15	/	3

男子Aグループ Jブロック	笠谷 修吾⑤	輿石 涼	山村 祐樹⑤	順位
笠谷 修吾⑤ [南北海道]	/	x 6-15 11-15	x 15-11 12-15 9-15	3
輿石 涼 [山梨県]	○ 15-6 15-11	/	○ 15-10 15-6	1
山村 祐樹⑤ [富山県]	○ 11-15 15-12 15-9	x 10-15 6-15	/	2

第7回全国小学生ABC大会

平成18年8月18日-20日 千葉市

男子Aグループ Kブロック	保木 卓朗⑤	荒川 侑哉	勝見 優希⑤	順位
保木 卓朗⑤ [山口県]		○ 15- 1 15- 0	○ 15- 9 15- 8	1
荒川 侑哉 [奈良県]	× 1-15 0-15		× 17-15 8-15 9-15	3
勝見 優希⑤ [福井県]	× 9-15 8-15	○ 15-17 15- 8 15- 9		2

男子Aグループ Lブロック	酒井 洋汰	細田 慎二	西本 拳太	順位
酒井 洋汰 [千葉県]		○ 15- 2 15- 6	× 6-15 0-15	2
細田 慎二 [島根県]	× 2-15 6-15		× 1-15 1-15	3
西本 拳太 [三重県]	○ 15- 6 15- 0	○ 15- 1 15- 1		1

男子Aグループ Mブロック	中里 裕貴⑤	清水 智彦⑤	溝口 祐太	順位
中里 裕貴⑤ [栃木県]		○ 15-12 15- 7	○ 15- 6 15- 4	1
清水 智彦⑤ [京都府]	× 12-15 7-15		× 11-15 10-15	3
溝口 祐太 [北北海道]	× 6-15 4-15	○ 15-11 15-10		2

男子Aグループ Nブロック	三津川 剛史	大場 雷	香西 賢人	順位
三津川 剛史 [滋賀県]		○ 15- 7 15- 4	○ 15- 2 15- 3	1
大場 雷 [静岡県]	× 7-15 4-15		○ 6-15 15- 7 15- 9	2
香西 賢人 [福島県]	× 2-15 3-15	× 15- 6 7-15 9-15		3

男子Aグループ Oブロック	具志堅 興祐	的場 友宏	川島 恭	順位
具志堅 興祐 [沖縄県]		○ 15- 7 15- 3	○ 15- 4 15- 6	1
的場 友宏 [鳥取県]	× 7-15 3-15		× 15- 3 11-15 7-15	3
川島 恭 [埼玉県]	× 4-15 6-15	○ 3-15 15-11 15- 7		2

男子Aグループ Pブロック	山崎 真央⑤	峰 将大	五十嵐 優⑤	順位
山崎 真央⑤ [東京都]		× 5-15 4-15	○ 15- 5 4-15 15-11	2
峰 将大 [愛知県]	○ 15- 5 15- 4		○ 15- 8 15-12	1
五十嵐 優⑤ [山形県]	× 5-15 15- 4 11-15	× 8-15 12-15		3

男子Aグループ Qブロック	海谷 慎吾	小林 優吾⑤	竹村 翔大⑤	鍋島 達也	順位
海谷 慎吾 [南北海道]		○ 15- 2 15-10	○ 15- 2 15- 5	○ 15- 9 15- 3	1
小林 優吾⑤ [宮城県]	× 2-15 10-15		○ 15-11 15- 1	○ 15- 3 15- 3	2
竹村 翔大⑤ [兵庫県]	× 2-15 5-15	× 11-15 1-15		○ 15- 4 15- 3	3
鍋島 達也 [高知県]	× 9-15 3-15	× 3-15 3-15	× 4-15 3-15		4

第7回全国小学生ABC大会

平成18年8月18日-20日 千葉市

男子Bグループ Aブロック	古賀 穂	森岡 秀斗③	中村 友哉③	順位
古賀 穂 [福岡県]	/	○ 15-3 15-1	○ 15-3 15-1	1
森岡 秀斗③ [高知県]	× 3-15 1-15	/	× 5-15 4-15	3
中村 友哉③ [石川県]	× 3-15 1-15	○ 15-5 15-4	/	2

男子Bグループ Bブロック	玉手 勝輝	森園 周冬③	西村 達也	順位
玉手 勝輝 [宮城県]	/	○ 15-3 15-0	○ 15-1 15-5	1
森園 周冬③ [宮崎県]	× 3-15 0-15	/	× 15-6 8-15 12-15	3
西村 達也 [新潟県]	× 1-15 5-15	○ 6-15 15-8 15-12	/	2

男子Bグループ Cブロック	常山 幹太	林 達也	岩田 知大	順位
常山 幹太 [滋賀県]	/	○ 15-3 15-0	○ 15-7 15-7	1
林 達也 [福島県]	× 3-15 0-15	/	× 1-15 7-15	3
岩田 知大 [長野県]	× 7-15 7-15	○ 15-1 15-7	/	2

男子Bグループ Dブロック	塚本 光希	古屋 樹③	中田 政秀	順位
塚本 光希 [南北海道]	/	○ 15-1 15-2	○ 15-10 15-7	1
古屋 樹③ [山梨県]	× 1-15 2-15	/	× 8-15 11-15	3
中田 政秀 [広島県]	× 10-15 7-15	○ 15-8 15-11	/	2

男子Bグループ Eブロック	中原 拓也	森本 健斗	米村 隼	順位
中原 拓也 [鳥取県]	/	○ 15-4 15-5	○ 15-6 15-8	1
森本 健斗 [熊本県]	× 4-15 5-15	/	× 15-10 12-15 10-15	3
米村 隼 [青森県]	× 6-15 8-15	○ 10-15 15-12 15-10	/	2

男子Bグループ Fブロック	桐田 和樹	上村 浩平	弓倉 義己	順位
桐田 和樹 [山口県]	/	× 6-15 8-15	○ 15-7 15-8	2
上村 浩平 [沖縄県]	○ 15-6 15-8	/	○ 15-0 15-0	1
弓倉 義己 [和歌山県]	× 7-15 8-15	× 0-15 0-15	/	3

男子Bグループ Gブロック	田崎 真吾	藤谷 駿	山本 航輝	順位
田崎 真吾 [栃木県]	/	○ 15-0 15-0	○ 15-1 15-2	1
藤谷 駿 [兵庫県]	× 0-15 0-15	/	○ 15-9 2-15 15-8	2
山本 航輝 [島根県]	× 1-15 2-15	× 9-15 15-2 8-15	/	3

男子Bグループ Hブロック	谷口 拓実③	常塚 光	井田 達也	順位
谷口 拓実③ [富山県]	/	× 13-15 9-15	○ 15-5 15-10	2
常塚 光 [京都府]	○ 15-13 15-9	/	○ 15-5 15-3	1
井田 達也 [群馬県]	× 5-15 10-15	× 5-15 3-15	/	3

男子Bグループ Iブロック	渋谷 勇希	上村 賢	山下 京	順位
渋谷 勇希 [山形県]	/	× 7-15 6-15	× 0-15 6-15	3
上村 賢 [千葉県]	○ 15-7 15-6	/	○ 15-6 15-10	1
山下 京 [宮崎県]	○ 15-0 15-6	× 6-15 10-15	/	2

男子Bグループ Jブロック	川原 祥人	樫山 哲也	光島 理貴③	順位
川原 祥人 [佐賀県]	/	○ 15-4 15-0	○ 15-8 15-5	1
樫山 哲也 [徳島県]	× 4-15 0-15	/	× 6-15 17-15 10-15	3
光島 理貴③ [北北海道]	× 8-15 5-15	○ 15-6 15-17 15-10	/	2

第7回全国小学生ABC大会

平成18年8月18日-20日 千葉市

男子Bグループ Kブロック	宮地 成就	市川 和洋	村井 聡紀	順位
宮地 成就 [香川県]		○ 17-14 15-17 15- 1	○ 15- 0 15- 6	1
市川 和洋 [東京都]	× 14-17 17-15 1-15		○ 15- 4 15- 0	2
村井 聡紀 [岩手県]	× 0-15 6-15	× 4-15 0-15		3

男子Bグループ Lブロック	三橋 健也③	竹内 裕哉	大西 翔太	順位
三橋 健也③ [群馬県]		○ 15- 6 15- 6	○ 5-15 15- 3 15- 2	1
竹内 裕哉 [福井県]	× 6-15 6-15		× 12-15 0-15	3
大西 翔太 [愛媛県]	× 15- 5 3-15 2-15	○ 15-12 15- 0		2

男子Bグループ Mブロック	下農 走	小川 桂汰③	笹川 大志	順位
下農 走 [大阪府]		○ 15- 1 15- 1	○ 15- 3 15-11	1
小川 桂汰③ [静岡県]	× 1-15 1-15		× 7-15 15- 9 7-15	3
笹川 大志 [鹿児島県]	× 3-15 11-15	○ 15- 7 9-15 15- 7		2

男子Bグループ Nブロック	松本 多聞	松尾 一輝	中村 智稀	順位
松本 多聞 [千葉県]		○ 15- 7 17-15	○ 15-11 15-10	1
松尾 一輝 [長崎県]	× 7-15 15-17		○ 15- 4 17-14	2
中村 智稀 [三重県]	× 11-15 10-15	× 4-15 14-17		3

男子Bグループ Oブロック	近藤 峻矢	梅蔭 悠喜	梅本 隆誠③	順位
近藤 峻矢 [愛知県]		○ 15- 8 15- 7	× 15-11 13-15 7-15	2
梅蔭 悠喜 [神奈川県]	× 8-15 7-15		× 7-15 6-15	3
梅本 隆誠③ [奈良県]	○ 11-15 15-13 15- 7	○ 15- 7 15- 6		1

男子Bグループ Pブロック	疋田 聖也	小竹 創貴	曾根 悠己	順位
疋田 聖也 [奈良県]		○ 15- 9 7-15 15- 4	○ 15-12 15-12	1
小竹 創貴 [北北海道]	× 9-15 15- 7 4-15		× 15-13 13-15 12-15	3
曾根 悠己 [埼玉県]	× 12-15 12-15	○ 13-15 15-13 15-12		2

男子Bグループ Qブロック	佐々木 秋星	武藤 響③	中永 大輝	小倉 一真	順位
佐々木 秋星 [秋田県]		× 9-15 1-15	× 3-15 4-15	× 15-13 4-15 3-15	4
武藤 響③ [茨城県]	○ 15- 9 15- 1		× 7-15 4-15	○ 15-13 15- 6	2
中永 大輝 [岡山県]	○ 15- 3 15- 4	○ 15- 7 15- 4		○ 15- 6 15- 8	1
小倉 一真 [岐阜県]	○ 13-15 15- 4 15- 3	× 13-15 6-15	× 6-15 8-15		3

第7回全国小学生ABC大会

平成18年8月18日-20日 千葉市

男子Cグループ Aブロック	井上 博貴	中野 崇人	西村 惇	順位
井上 博貴 [群馬県]	/	○ 9-3 9-1	○ 9-3 9-5	1
中野 崇人 [福井県]	× 3-9 1-9	/	○ 6-9 9-6 9-7	2
西村 惇 [三重県]	× 3-9 5-9	× 9-6 6-9 7-9	/	3

男子Cグループ Bブロック	小野寺 泰雅	佐藤 友哉①	越智 稀惟	順位
小野寺 泰雅 [北北海道]	/	○ 9-0 9-0	○ 9-0 9-0	1
佐藤 友哉① [秋田県]	× 0-9 0-9	/	× 3-9 7-9	3
越智 稀惟 [愛媛県]	× 0-9 0-9	○ 9-3 9-7	/	2

男子Cグループ Cブロック	西林 俊樹	石郷岡 純	森永 雅弘	順位
西林 俊樹 [奈良県]	/	× 3-9 2-9	× 2-9 5-9	3
石郷岡 純 [神奈川県]	○ 9-3 9-2	/	× 4-9 6-9	2
森永 雅弘 [山口県]	○ 9-2 9-5	○ 9-4 9-6	/	1

男子Cグループ Dブロック	長谷川 慧	友金 利玖斗①	山内 恭弥①	順位
長谷川 慧 [宮崎県]	/	× 4-9 0-9	○ 7-9 9-6 11-10	2
友金 利玖斗① [兵庫県]	○ 9-4 9-0	/	○ 9-0 8-11 9-0	1
山内 恭弥① [青森県]	× 9-7 6-9 10-11	× 0-9 11-8 0-9	/	3

男子Cグループ Eブロック	篠原 大和	中野 飛騎	小本 大佑①	順位
篠原 大和 [静岡県]	/	○ 9-7 9-5	× 7-9 4-9	2
中野 飛騎 [徳島県]	× 7-9 5-9	/	× 5-9 6-9	3
小本 大佑① [熊本県]	○ 9-7 9-4	○ 9-5 9-6	/	1

男子Cグループ Fブロック	小野寺 雅之	山元 拓摩	軽石 直人	順位
小野寺 雅之 [東京都]	/	○ 9-4 9-3	○ 9-1 9-2	1
山元 拓摩 [鹿児島県]	× 4-9 3-9	/	○ 9-4 9-3	2
軽石 直人 [岩手県]	× 1-9 2-9	× 4-9 3-9	/	3

男子Cグループ Gブロック	新里 智司	山下 恭平	関口 哲也	順位
新里 智司 [沖縄県]	/	× 7-9 2-9	○ 9-0 9-0	2
山下 恭平 [岡山県]	○ 9-7 9-2	/	○ 9-2 9-4	1
関口 哲也 [千葉県]	× 0-9 0-9	× 2-9 4-9	/	3

男子Cグループ Hブロック	江田 昂弘	仁平 澄也	菊池 樹	順位
江田 昂弘 [福岡県]	/	× 1-9 7-9	○ 9-1 9-0	2
仁平 澄也 [福島県]	○ 9-1 9-7	/	○ 9-2 9-0	1
菊池 樹 [栃木県]	× 1-9 0-9	× 2-9 0-9	/	3

男子Cグループ Iブロック	水川 雅斗	増田 智	岡田 竜征	順位
水川 雅斗 [島根県]	/	○ 9-0 9-2	○ 9-2 9-0	1
増田 智 [京都府]	× 0-9 2-9	/	× 2-9 1-9	3
岡田 竜征 [香川県]	× 2-9 0-9	○ 9-2 9-1	/	2

男子Cグループ Jブロック	高橋 優斗	大塚 涼平	山澤 直貴	順位
高橋 優斗 [長野県]	/	× 1-9 1-9	× 2-9 0-9	3
大塚 涼平 [岐阜県]	○ 9-1 9-1	/	○ 9-2 9-3	1
山澤 直貴 [大阪府]	○ 9-2 9-0	× 2-9 3-9	/	2

第7回全国小学生ABC大会

平成18年8月18日-20日 千葉市

男子Cグループ Kブロック	小林 京介	宮城 吏応	野中 隆太郎	順位
小林 京介 [高知県]		× 4-9 8-11	× 2-9 4-9	3
宮城 吏応 [鳥取県]	○ 9-4 11-8		○ 10-11 9-5 9-7	1
野中 隆太郎 [愛知県]	○ 9-2 9-4	× 11-10 5-9 7-9		2

男子Cグループ Lブロック	佐藤 雄輝	渡辺 航貴	大那 慎	順位
佐藤 雄輝 [宮城県]		○ 5-9 9-4 9-0	○ 9-1 9-1	1
渡辺 航貴 [埼玉県]	× 9-5 4-9 0-9		○ 9-0 9-0	2
大那 慎 [新潟県]	× 1-9 1-9	× 0-9 0-9		3

男子Cグループ Mブロック	菅原 彩人	有田 泰征	高尾 直佑樹	中村 匡宏	順位
菅原 彩人 [千葉県]		○ 9-0 9-0	× 2-9 9-4 1-9	○ 9-4 9-5	2
有田 泰征 [広島県]	× 0-9 0-9		× 0-9 0-9	× 4-9 0-9	4
高尾 直佑樹 [南北海道]	○ 9-2 4-9 9-1	○ 9-0 9-0		○ 9-3 9-1	1
中村 匡宏 [石川県]	× 4-9 5-9	○ 9-4 9-0	× 3-9 1-9		3

男子Cグループ Nブロック	山本 祐貴	風間 智之	石坂 真洸	川原 聡磨	順位
山本 祐貴 [山形県]		○ 9-1 9-0	× 2-9 1-9	× 0-9 1-9	3
風間 智之 [茨城県]	× 1-9 0-9		× 2-9 1-9	× 0-9 1-9	4
石坂 真洸 [富山県]	○ 9-2 9-1	○ 9-2 9-1		× 6-9 3-9	2
川原 聡磨 [佐賀県]	○ 9-0 9-1	○ 9-0 9-1	○ 9-6 9-3		1

第7回全国小学生ABC大会

平成18年8月18日-20日 千葉市

女子Aグループ Aブロック	鳥居 彩乃	原田 祐里	葛城 愛美	順位
鳥居 彩乃 [千葉県]		○ 11-1 11-1	○ 11-0 11-0	1
原田 祐里 [和歌山県]	× 1-11 1-11		× 10-13 11-7 4-11	3
葛城 愛美 [大分県]	× 0-11 0-11	○ 13-10 7-11 11-4		2

女子Aグループ Bブロック	柳 郁美	上野 貴瑛	三輪 早代	順位
柳 郁美 [千葉県]		○ 11-4 11-3	○ 11-2 11-0	1
上野 貴瑛 [山口県]	× 4-11 3-11		× 12-13 5-11	3
三輪 早代 [鳥取県]	× 2-11 0-11	○ 13-12 11-5		2

女子Aグループ Cブロック	柏原 奈弥	上野 亜実	向原 怜奈	順位
柏原 奈弥 [埼玉県]		○ 11-3 11-4	○ 11-0 11-1	1
上野 亜実 [岐阜県]	× 3-11 4-11		○ 11-3 11-1	2
向原 怜奈 [三重県]	× 0-11 1-11	× 3-11 1-11		3

女子Aグループ Dブロック	名田 千晶	赤池 玲衣	森谷 麗	順位
名田 千晶 [大阪府]		○ 11-1 11-0	○ 11-2 11-5	1
赤池 玲衣 [山梨県]	× 1-11 0-11		× 1-11 0-11	3
森谷 麗 [山形県]	× 2-11 5-11	○ 11-1 11-0		2

女子Aグループ Eブロック	奥原 希望	有田 和佳奈	入江 志歩	順位
奥原 希望 [長野県]		○ 11-4 11-3	○ 11-8 11-6	1
有田 和佳奈 [高知県]	× 4-11 3-11		× 4-11 3-11	3
入江 志歩 [福岡県]	× 8-11 6-11	○ 11-4 11-3		2

女子Aグループ Fブロック	牧野 怜奈	岸上 紗帆	駄場 千春	順位
牧野 怜奈 [北北海道]		○ 11-1 11-1	○ 11-5 11-3	1
岸上 紗帆 [京都府]	× 1-11 1-11		× 5-11 2-11	3
駄場 千春 [愛媛県]	× 5-11 3-11	○ 11-5 11-2		2

女子Aグループ Gブロック	小見山 彩	玉山 巴	定宗 瑠莉	順位
小見山 彩 [岡山県]		○ 11-4 11-2	○ 11-2 11-2	1
玉山 巴 [岩手県]	× 4-11 2-11		× 7-11 5-11	3
定宗 瑠莉 [宮崎県]	× 2-11 2-11	○ 11-7 11-5		2

女子Aグループ Hブロック	今林 里沙	岡 佳恵	塚本 あゆみ⑤	順位
今林 里沙 [鹿児島県]		○ 11-5 11-0	○ 11-9 11-4	1
岡 佳恵 [香川県]	× 5-11 0-11		× 1-11 11-8 4-11	3
塚本 あゆみ⑤ [南北海道]	× 9-11 4-11	○ 11-1 8-11 11-4		2

女子Aグループ Iブロック	荒木 真倫	小池 紗葉	大堀 優	順位
荒木 真倫 [東京都]		× 13-12 6-11 7-11	× 3-11 10-13	3
小池 紗葉 [愛知県]	○ 12-13 11-6 11-7		○ 4-11 11-5 11-2	1
大堀 優 [福島県]	○ 11-3 13-10	× 11-4 5-11 2-11		2

女子Aグループ Jブロック	小川 由香⑤	板垣 春花	早川 紗保里	順位
小川 由香⑤ [愛知県]		× 7-11 11-13	× 7-11 7-11	3
板垣 春花 [新潟県]	○ 11-7 13-11		○ 5-11 11-7 11-7	1
早川 紗保里 [栃木県]	○ 11-7 11-7	× 11-5 7-11 7-11		2

第7回全国小学生ABC大会

平成18年8月18日-20日 千葉市

女子Aグループ Kブロック	石田 光枝⑤	菅生 愛也	田場 愛佳⑤	順位
石田 光枝⑤ [千葉県]		○ 11-9 11-5	○ 11-4 11-1	1
菅生 愛也 [秋田県]	× 9-11 5-11		○ 8-11 11-1 11-1	2
田場 愛佳⑤ [沖縄県]	× 4-11 1-11	× 11-8 1-11 1-11		3

女子Aグループ Lブロック	菅田 愛結果⑤	石川 可奈	中村 朱里	順位
菅田 愛結果⑤ [宮城県]		○ 11-2 11-1	× 4-11 2-11	2
石川 可奈 [群馬県]	× 2-11 1-11		× 1-11 2-11	3
中村 朱里 [滋賀県]	○ 11-4 11-2	○ 11-1 11-2		1

女子Aグループ Mブロック	中尾 実華	原田 なつみ	藤原 青依	順位
中尾 実華 [広島県]		× 3-11 3-11	○ 11-5 8-11 11-9	2
原田 なつみ [千葉県]	○ 11-3 11-3		○ 11-2 11-3	1
藤原 青依 [長崎県]	× 5-11 11-8 9-11	× 2-11 3-11		3

女子Aグループ Nブロック	山田 水基恵	石田 香蓮	蔭山 千波	順位
山田 水基恵 [福井県]		× 4-11 11-13	○ 11-0 11-0	2
石田 香蓮 [佐賀県]	○ 11-4 13-11		○ 11-2 11-1	1
蔭山 千波 [兵庫県]	× 0-11 0-11	× 2-11 1-11		3

女子Aグループ Oブロック	伊藤 月規	金森 望	塩原 未来	順位
伊藤 月規 [熊本県]		× 11-8 7-11 6-11	× 5-11 8-11	3
金森 望 [徳島県]	○ 8-11 11-7 11-6		○ 11-5 11-4	1
塩原 未来 [神奈川県]	○ 11-5 11-8	× 5-11 4-11		2

女子Aグループ Pブロック	櫻本 絢子⑤	齋藤 久実	谷口 静香	順位
櫻本 絢子⑤ [福岡県]		○ 8-11 11-5 11-9	× 4-11 6-11	2
齋藤 久実 [青森県]	× 11-8 5-11 9-11		× 4-11 0-11	3
谷口 静香 [富山県]	○ 11-4 11-6	○ 11-4 11-0		1

女子Aグループ Qブロック	深田 万里	高橋 伶奈	芹澤 妃那子⑤	順位
深田 万里 [茨城県]		× 8-11 3-11	× 5-11 4-11	3
高橋 伶奈 [島根県]	○ 11-8 11-3		× 1-11 13-10 2-11	2
芹澤 妃那子⑤ [静岡県]	○ 11-5 11-4	○ 11-1 10-13 11-2		1

女子Aグループ Rブロック	我妻 美沙紀	梅本 真帆	長谷川 由季	順位
我妻 美沙紀 [宮城県]		○ 11-8 11-5	× 6-11 8-11	2
梅本 真帆 [奈良県]	× 8-11 5-11		× 7-11 6-11	3
長谷川 由季 [石川県]	○ 11-6 11-8	○ 11-7 11-6		1

第7回全国小学生ABC大会

平成18年8月18日-20日 千葉市

女子Bグループ Aブロック	山口 茜③	児玉 歩未	石田 晶穂	順位
山口 茜③ [福井県]		○ 11-1 11-0	○ 11-0 11-0	1
児玉 歩未 [山梨県]	× 1-11 0-11		○ 11-9 11-8	2
石田 晶穂 [三重県]	× 0-11 0-11	× 9-11 8-11		3

女子Bグループ Bブロック	大堀 彩	園田 絵里奈	山田 愛海	順位
大堀 彩 [福島県]		○ 11-7 11-5	○ 11-2 11-3	1
園田 絵里奈 [鹿児島県]	× 7-11 5-11		○ 11-4 11-4	2
山田 愛海 [山口県]	× 2-11 3-11	× 4-11 4-11		3

女子Bグループ Cブロック	堂山 美羽	高木 美里	花野 里沙子③	順位
堂山 美羽 [福岡県]		○ 11-3 11-1	○ 11-0 11-0	1
高木 美里 [青森県]	× 3-11 1-11		○ 11-4 8-11 11-8	2
花野 里沙子③ [和歌山県]	× 0-11 0-11	× 4-11 11-8 8-11		3

女子Bグループ Dブロック	勝俣 莉里香	和田 奈由	小出 裕美	順位
勝俣 莉里香 [静岡県]		○ 10-13 11-4 11-4	○ 11-5 11-4	1
和田 奈由 [奈良県]	× 13-10 4-11 4-11		○ 13-11 11-2	2
小出 裕美 [長崎県]	× 5-11 4-11	× 11-13 2-11		3

女子Bグループ Eブロック	石田 千枝子	橋詰 有紗	藤田 あゆみ	順位
石田 千枝子 [千葉県]		× 7-11 5-11	○ 11-0 11-3	2
橋詰 有紗 [高知県]	○ 11-7 11-5		○ 11-2 11-8	1
藤田 あゆみ [滋賀県]	× 0-11 3-11	× 2-11 8-11		3

女子Bグループ Fブロック	鈴木 いよ乃	毛利 未佳	川上 紗恵奈③	順位
鈴木 いよ乃 [宮城県]		○ 11-9 11-4	○ 11-1 9-11 11-3	1
毛利 未佳 [佐賀県]	× 9-11 4-11		○ 11-5 11-5	2
川上 紗恵奈③ [京都府]	× 1-11 11-9 3-11	× 5-11 5-11		3

女子Bグループ Gブロック	大野 沙耶	甲斐 妃美子	中村 幸	順位
大野 沙耶 [新潟県]		× 4-11 4-11	× 4-11 2-11	3
甲斐 妃美子 [神奈川県]	○ 11-4 11-4		× 1-11 0-11	2
中村 幸 [北北海道]	○ 11-4 11-2	○ 11-1 11-0		1

女子Bグループ Hブロック	上原 和子③	畠山 静花③	新木 涼	順位
上原 和子③ [沖縄県]		○ 11-0 11-0	○ 11-8 11-5	1
畠山 静花③ [岩手]	× 0-11 0-11		× 0-11 1-11	3
新木 涼 [鳥取県]	× 8-11 5-11	○ 11-0 11-1		2

女子Bグループ Iブロック	大塚 愛香莉	工藤 ひな子	仲井 由希乃	順位
大塚 愛香莉 [長野県]		× 1-11 3-11	× 3-11 0-11	3
工藤 ひな子 [宮崎県]	○ 11-1 11-3		× 11-7 3-11 0-11	2
仲井 由希乃 [東京都]	○ 11-3 11-0	○ 7-11 11-3 11-0		1

女子Bグループ Jブロック	朝岡 依純	高瀬 妃奈子	濱北 もも	順位
朝岡 依純 [熊本県]		× 1-11 2-11	× 8-11 10-13	3
高瀬 妃奈子 [栃木県]	○ 11-1 11-2		○ 11-3 11-2	1
濱北 もも [大阪府]	○ 11-8 13-10	× 3-11 2-11		2

第7回全国小学生ABC大会

平成18年8月18日-20日 千葉市

女子Bグループ Kブロック	吉浦 鈴夏 ^③	飯村 梨衣子	藤原 桜花	順位
吉浦 鈴夏 ^③ [石川県]	/	× 11-13 6-11	○ 11- 9 11- 3	2
飯村 梨衣子 [茨城県]	○ 13-11 11- 6	/	○ 9-11 13-10 11- 1	1
藤原 桜花 [岡山県]	× 9-11 3-11	× 11- 9 10-13 1-11	/	3

女子Bグループ Lブロック	金城 悠姫	早坂 美里	井田 麻友	順位
金城 悠姫 [沖縄県]	/	× 11-13 5-11	× 2-11 6-11	3
早坂 美里 [山形県]	○ 13-11 11- 5	/	× 0-11 1-11	2
井田 麻友 [島根県]	○ 11- 2 11- 6	○ 11- 0 11- 1	/	1

女子Bグループ Mブロック	荒木 絵	下城 萌果	竹岡 瑞季	順位
荒木 絵 [富山県]	/	○ 11- 6 11- 3	× 7-11 9-11	2
下城 萌果 [群馬県]	× 6-11 3-11	/	× 2-11 8-11	3
竹岡 瑞季 [広島県]	○ 11- 7 11- 9	○ 11- 2 11- 8	/	1

女子Bグループ Nブロック	川島 里羅	駄場 美波	大山 紗於里	順位
川島 里羅 [埼玉県]	/	○ 11- 3 4-11 11- 6	○ 11- 0 11- 4	1
駄場 美波 [愛媛県]	× 3-11 11- 4 6-11	/	× 11- 6 8-11 4-11	3
大山 紗於里 [愛知県]	× 0-11 4-11	○ 6-11 11- 8 11- 4	/	2

女子Bグループ Oブロック	長谷川 咲	片桐 悠夏	森 隆子	順位
長谷川 咲 [福井県]	/	× 1-11 1-11	× 11- 9 12-13 7-11	3
片桐 悠夏 [千葉県]	○ 11- 1 11- 1	/	○ 11- 3 11- 2	1
森 隆子 [徳島県]	○ 9-11 13-12 11- 7	× 3-11 2-11	/	2

女子Bグループ Pブロック	石橋 麻美子 ^③	志田 千陽 ^③	木場 叶華	順位
石橋 麻美子 ^③ [千葉県]	/	○ 10-13 13-12 11- 5	× 8-11 1-11	2
志田 千陽 ^③ [秋田県]	× 13-10 12-13 5-11	/	× 5-11 1-11	3
木場 叶華 [香川県]	○ 11- 8 11- 1	○ 11- 5 11- 1	/	1

女子Bグループ Qブロック	倉橋 亜子	重原 沙紀	斉藤 麻友	引地 由希奈 ^③	順位
倉橋 亜子 [北海道]	/	× 11- 0 7-11 10-13	○ 11- 7 13-12	○ 11- 1 11- 4	2
重原 沙紀 [岐阜県]	○ 0-11 11- 7 13-10	/	○ 11- 8 11- 5	○ 11- 2 11- 4	1
斉藤 麻友 [兵庫県]	× 7-11 12-13	× 8-11 5-11	/	○ 13-10 11- 3	3
引地 由希奈 ^③ [鹿児島県]	× 1-11 4-11	× 2-11 4-11	× 10-13 3-11	/	4

第7回全国小学生ABC大会

平成18年8月18日-20日 千葉市

女子Cグループ Aブロック	山本 花歩	石田 穂野歌	喜岡 奈美	順位
山本 花歩 [福井県]	/	× 2-9 2-9	× 1-9 0-9	3
石田 穂野歌 [佐賀県]	○ 9-2 9-2	/	× 1-9 4-9	2
喜岡 奈美 [香川県]	○ 9-1 9-0	○ 9-1 9-4	/	1

女子Cグループ Bブロック	前田 志織	上田 実夢①	高橋 侑希	順位
前田 志織 [沖縄県]	/	○ 9-0 9-0	○ 9-1 9-3	1
上田 実夢① [福島県]	× 0-9 0-9	/	× 4-9 1-9	3
高橋 侑希 [長野県]	× 1-9 3-9	○ 9-4 9-1	/	2

女子Cグループ Cブロック	岡部 天	村田 瑞希	名和 美衣子	順位
岡部 天 [千葉県]	/	○ 9-6 9-1	○ 9-1 9-5	1
村田 瑞希 [静岡県]	× 6-9 1-9	/	○ 11-8 9-3	2
名和 美衣子 [鳥取県]	× 1-9 5-9	× 8-11 3-9	/	3

女子Cグループ Dブロック	笹川 千帆	花田 麻由	筒井 いまり	順位
笹川 千帆 [鹿児島県]	/	× 2-9 1-9	× 9-4 0-9 4-9	3
花田 麻由 [南北海道]	○ 9-2 9-1	/	○ 9-0 9-0	1
筒井 いまり [山口県]	○ 4-9 9-0 9-4	× 0-9 0-9	/	2

女子Cグループ Eブロック	二村 ひとみ	増谷 二葉	四宮 菜帆	順位
二村 ひとみ [神奈川県]	/	○ 9-1 9-1	○ 9-0 9-0	1
増谷 二葉 [岐阜県]	× 1-9 1-9	/	○ 9-0 9-3	2
四宮 菜帆 [徳島県]	× 0-9 0-9	× 0-9 3-9	/	3

女子Cグループ Fブロック	藤井 春那	榎谷 芽生	青山 菜子	順位
藤井 春那 [北北海道]	/	○ 9-0 9-4	× 3-9 7-9	2
榎谷 芽生 [青森県]	× 0-9 4-9	/	× 4-9 0-9	3
青山 菜子 [岡山県]	○ 9-3 9-7	○ 9-4 9-0	/	1

女子Cグループ Gブロック	佐藤 三奈	岡田 彩花	池内 沙織	順位
佐藤 三奈 [大阪府]	/	× 0-9 1-9	× 4-9 4-9	3
岡田 彩花 [東京都]	○ 9-0 9-1	/	○ 9-1 9-1	1
池内 沙織 [愛媛県]	○ 9-4 9-4	× 1-9 1-9	/	2

女子Cグループ Hブロック	小原 凜々子	佐藤 佑香	松山 奈未	順位
小原 凜々子 [宮城県]	/	○ 9-4 9-3	× 9-0 3-9 1-9	2
佐藤 佑香 [千葉県]	× 4-9 3-9	/	× 0-9 0-9	3
松山 奈未 [福岡県]	○ 0-9 9-3 9-1	○ 9-0 9-0	/	1

女子Cグループ Iブロック	小田 菜摘	吉田 冶華	谷水 亜里紗	順位
小田 菜摘 [広島県]	/	○ 9-0 9-0	○ 9-6 9-3	1
吉田 冶華 [滋賀県]	× 0-9 0-9	/	× 0-9 0-9	3
谷水 亜里紗 [三重県]	× 6-9 3-9	○ 9-0 9-0	/	2

女子Cグループ Jブロック	松田 華蓮	奥 瑞稀	川村 芽生奈①	順位
松田 華蓮 [新潟県]	/	× 6-9 1-9	○ 9-5 9-3	2
奥 瑞稀 [宮崎県]	○ 9-6 9-1	/	○ 9-1 9-2	1
川村 芽生奈① [群馬県]	× 5-9 3-9	× 1-9 2-9	/	3

第7回全国小学生ABC大会

平成18年8月18日-20日 千葉市

女子Cグループ Kブロック	谷 紗也加	大関 令奈	永田 董	順位
谷 紗也加 [高知県]		× 1-9 0-9	× 1-9 2-9	3
大関 令奈 [栃木県]	○ 9-1 9-0		○ 9-1 9-0	1
永田 董 [熊本県]	○ 9-1 9-2	× 1-9 0-9		2

女子Cグループ Lブロック	五戸 優衣	阪本 理菜	築山 綾乃	順位
五戸 優衣 [京都府]		○ 9-3 9-2	× 2-9 2-9	2
阪本 理菜 [山梨県]	× 3-9 2-9		× 4-9 0-9	3
築山 綾乃 [石川県]	○ 9-2 9-2	○ 9-4 9-0		1

女子Cグループ Mブロック	川島 美南	佐々木 梨子	長谷川 浩子	順位
川島 美南 [埼玉県]		○ 9-0 9-1	○ 9-3 9-1	1
佐々木 梨子 [秋田県]	× 0-9 1-9		× 5-9 9-7 3-9	3
長谷川 浩子 [兵庫県]	× 3-9 1-9	○ 9-5 7-9 9-3		2

女子Cグループ Nブロック	竹田 春香	吉田 朋可	和田 穂代	順位
竹田 春香 [富山県]		○ 9-3 9-0	× 8-11 3-9	2
吉田 朋可 [岩手]	× 3-9 0-9		× 0-9 1-9	3
和田 穂代 [奈良県]	○ 11-8 9-3	○ 9-0 9-1		1

女子Cグループ Oブロック	藤澤 和紗	平岡 琉衣	長瀬 沙梨	仁平 菜月	順位
藤澤 和紗 [愛知県]		× 5-9 3-9	× 3-9 1-9	× 1-9 0-9	4
平岡 琉衣 [和歌山県]	○ 9-5 9-3		○ 9-4 9-5	× 5-9 1-9	2
長瀬 沙梨 [島根県]	○ 9-3 9-1	× 4-9 5-9		× 1-9 0-9	3
仁平 菜月 [茨城県]	○ 9-1 9-0	○ 9-5 9-1	○ 9-1 9-0		1

男子Aグループ 決勝トーナメント

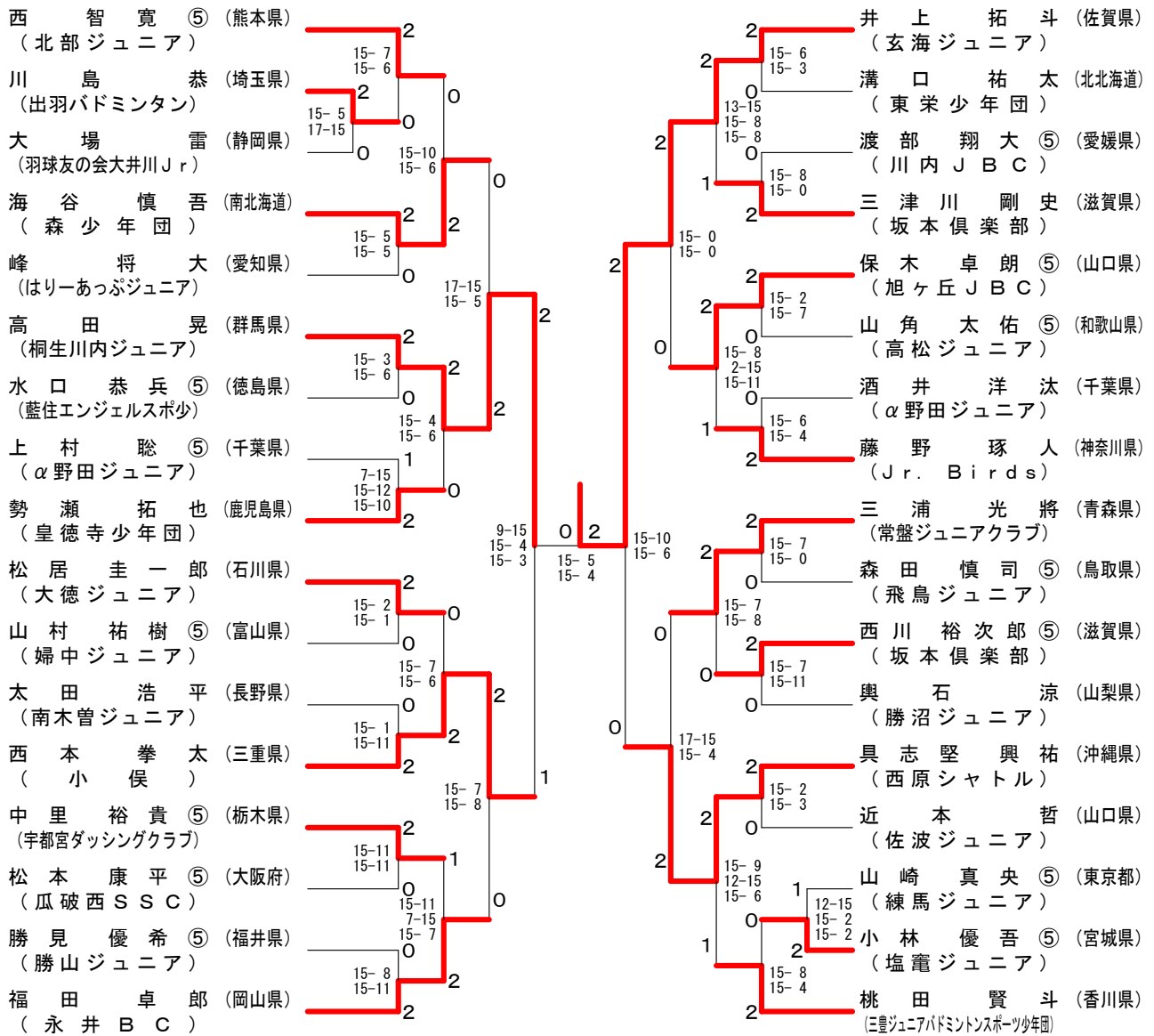

男子Aグループ下位トーナメント

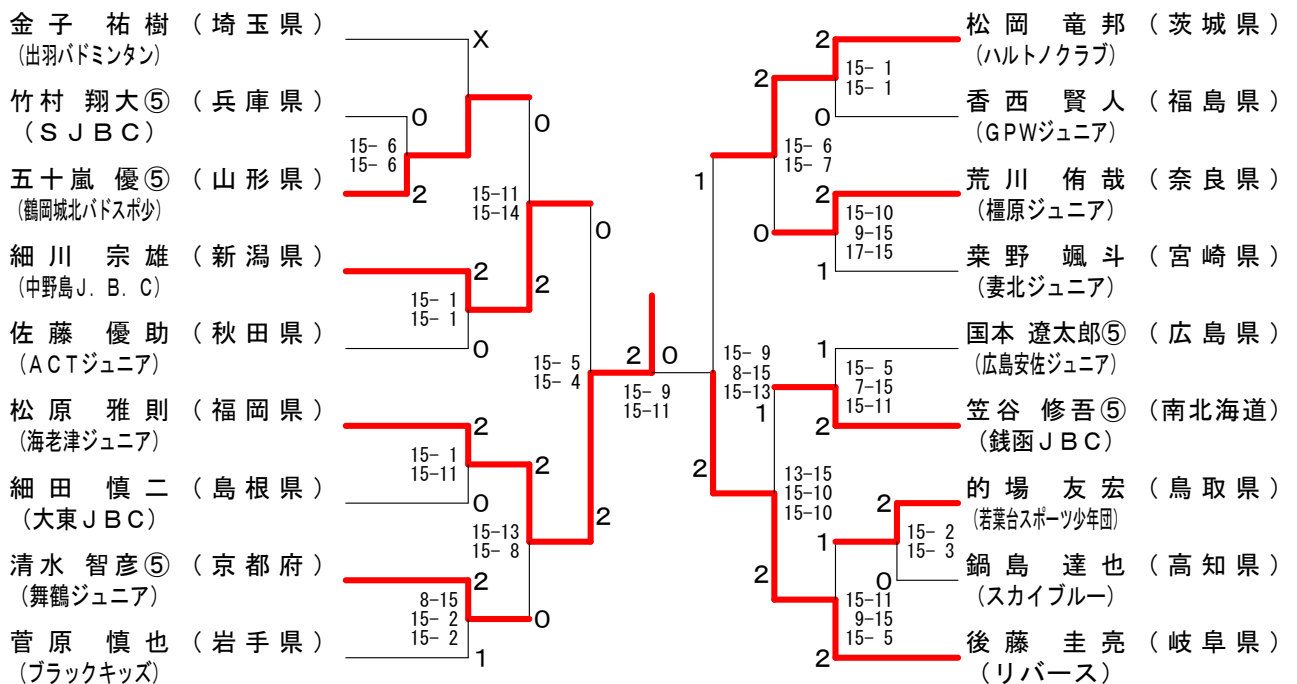

男子Bグループ 決勝トーナメント

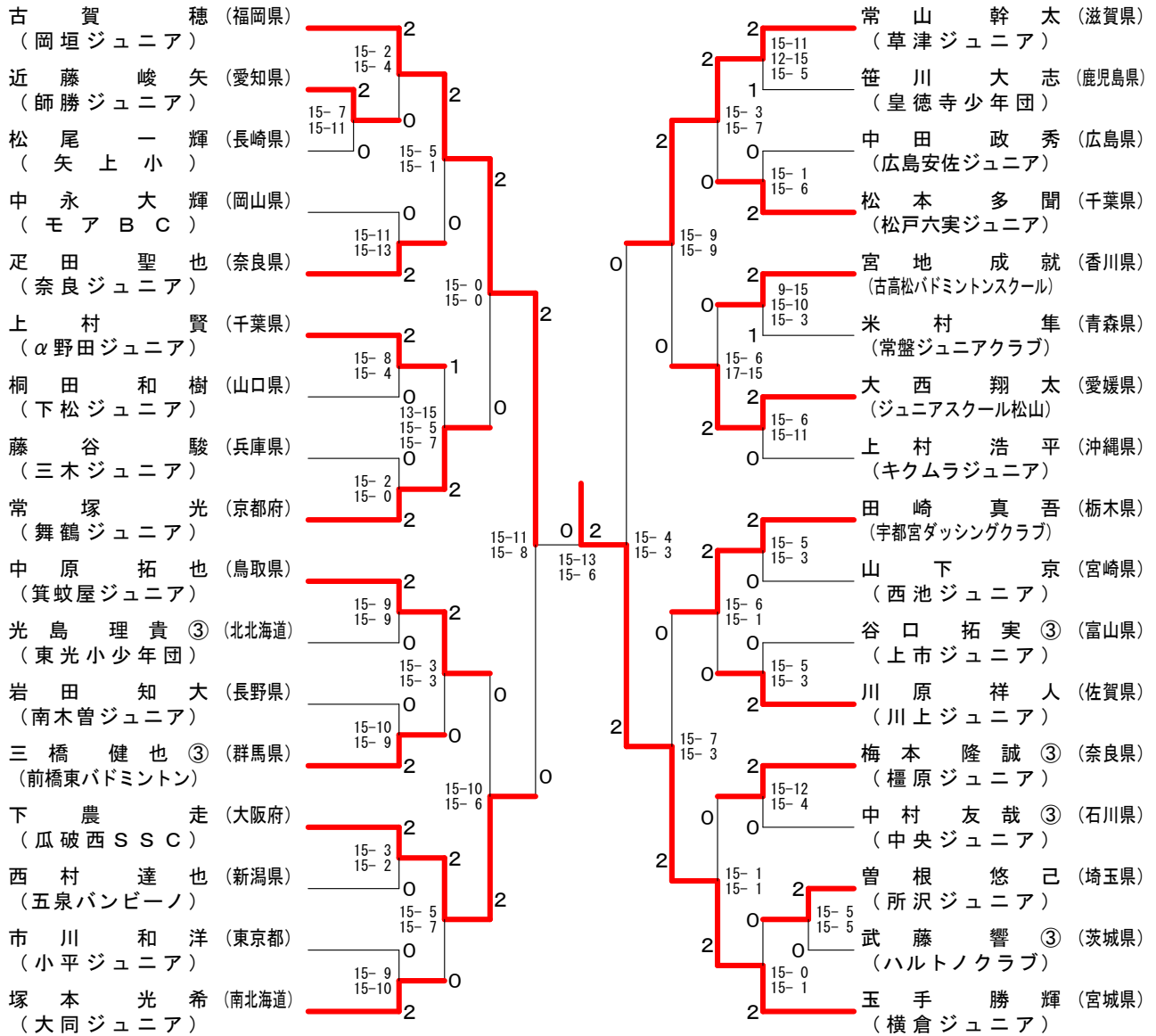

男子Bグループ下位トーナメント

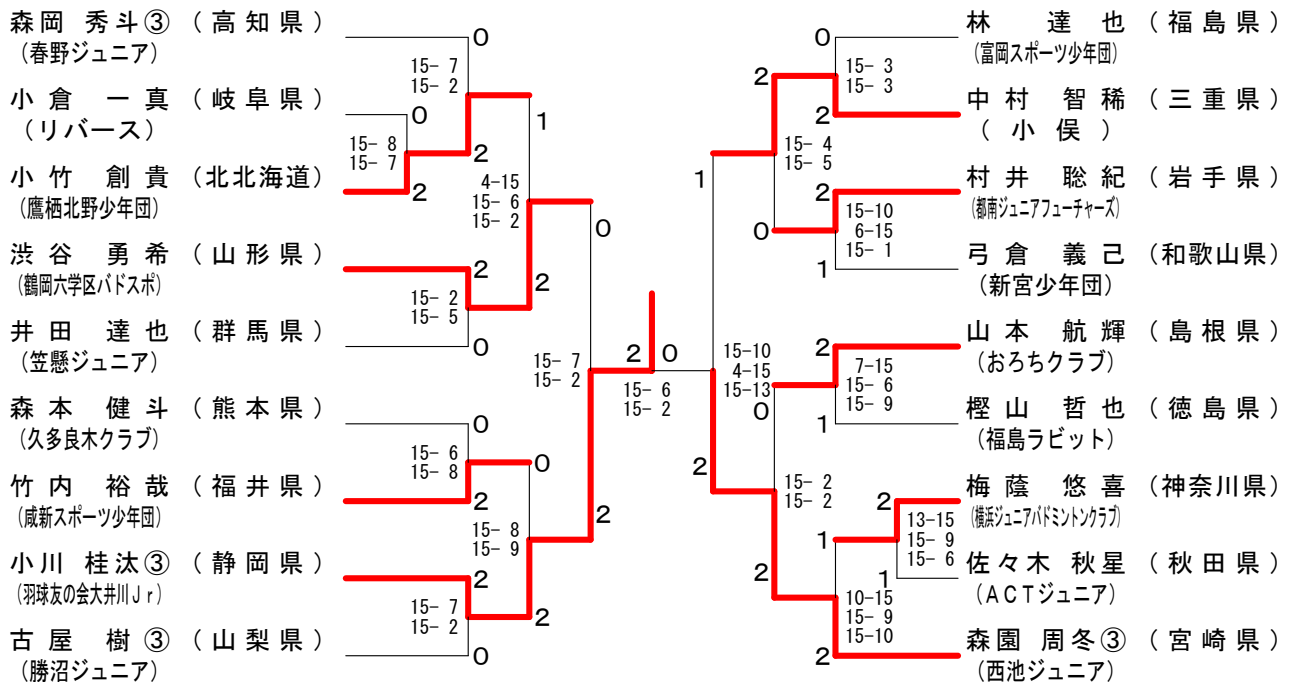

男子Cグループ 決勝トーナメント

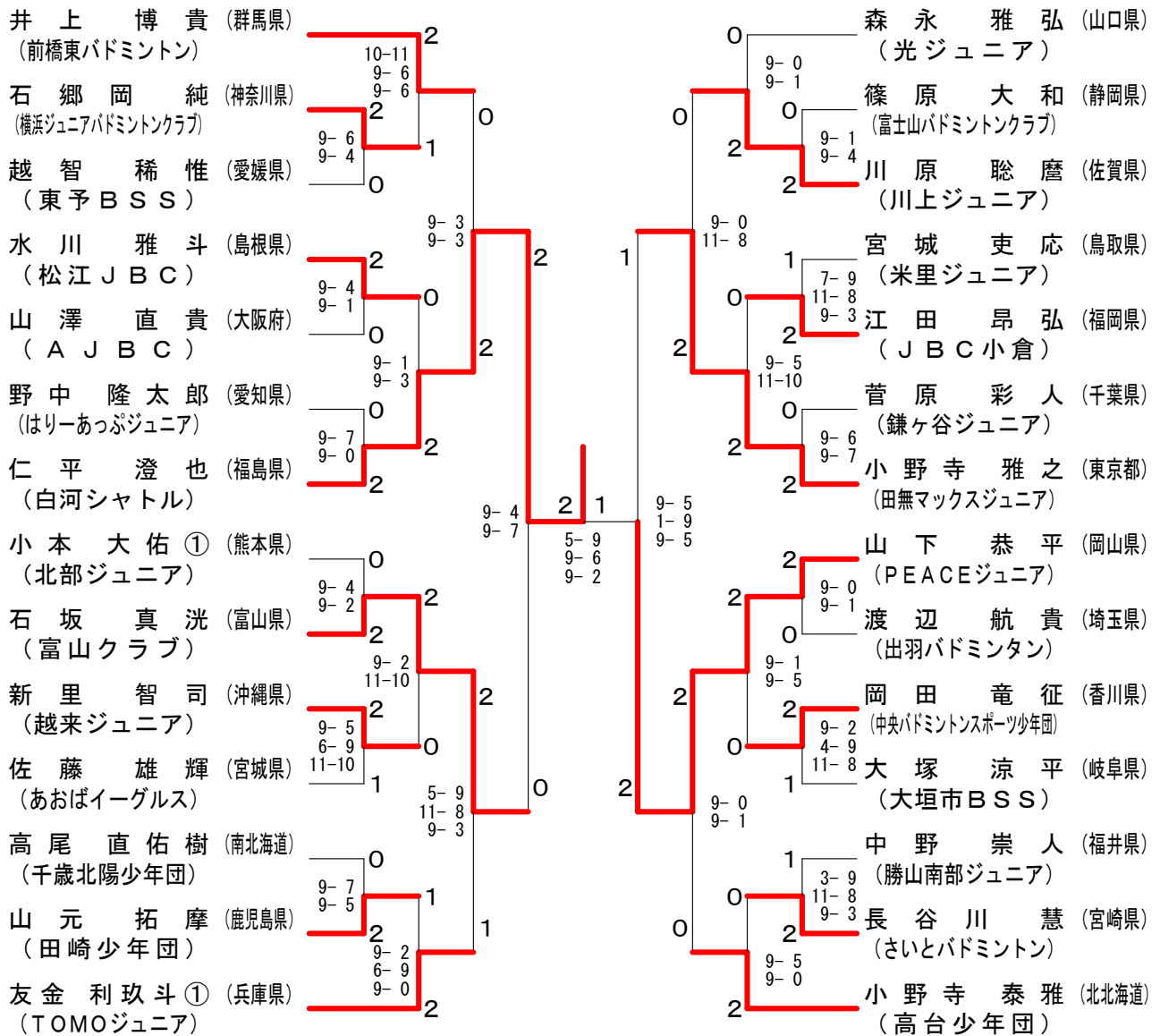

男子Cグループ下位トーナメント

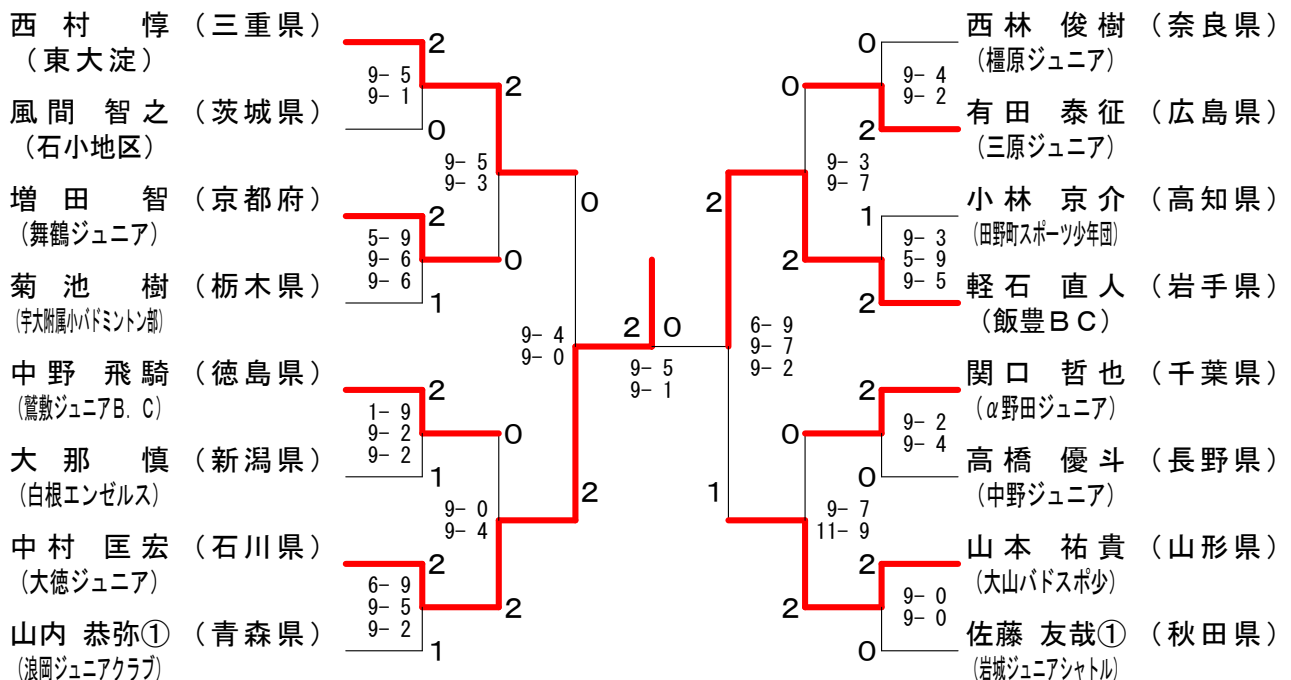

女子Aグループ 決勝トーナメント

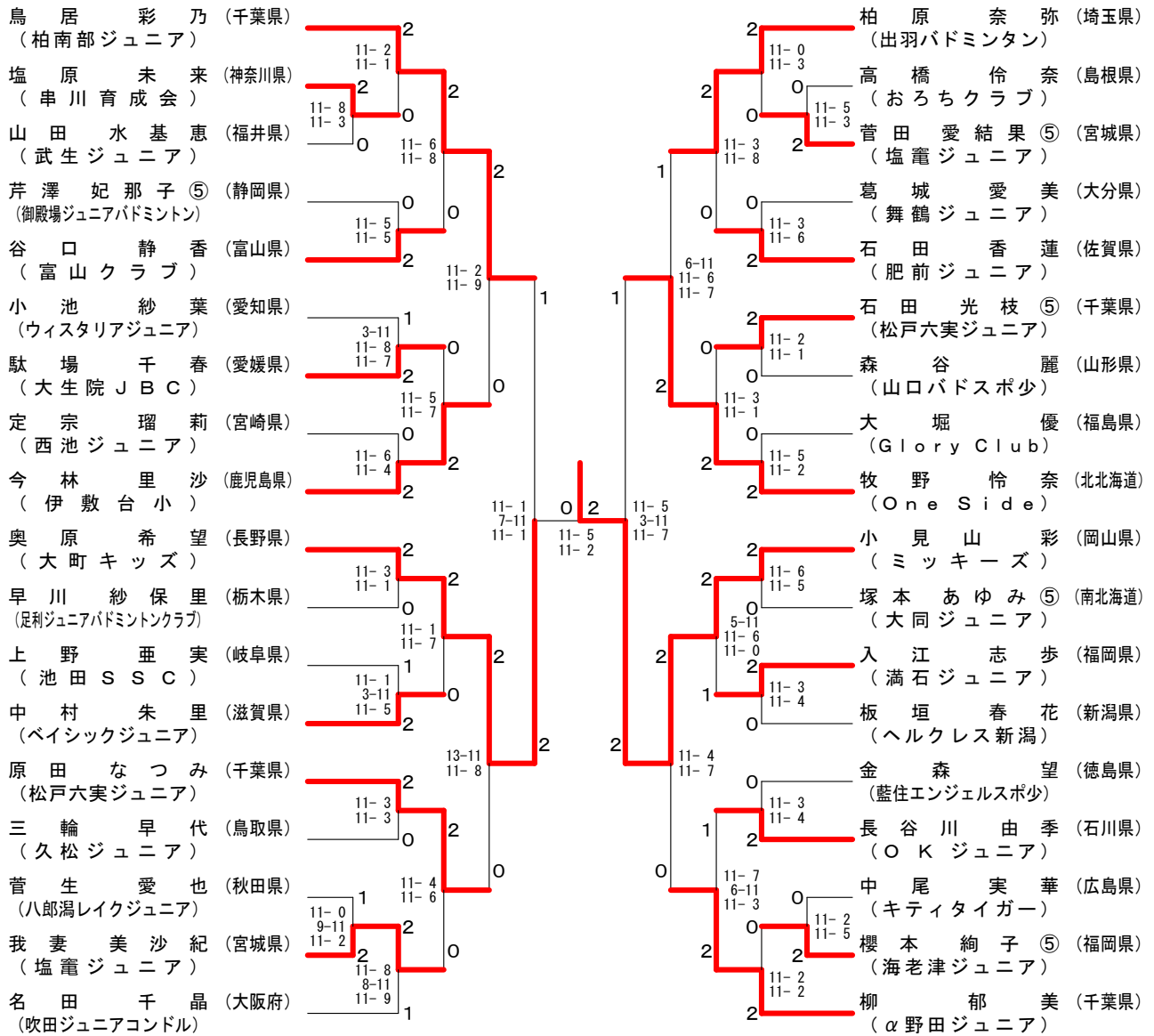

女子Aグループ下位トーナメント

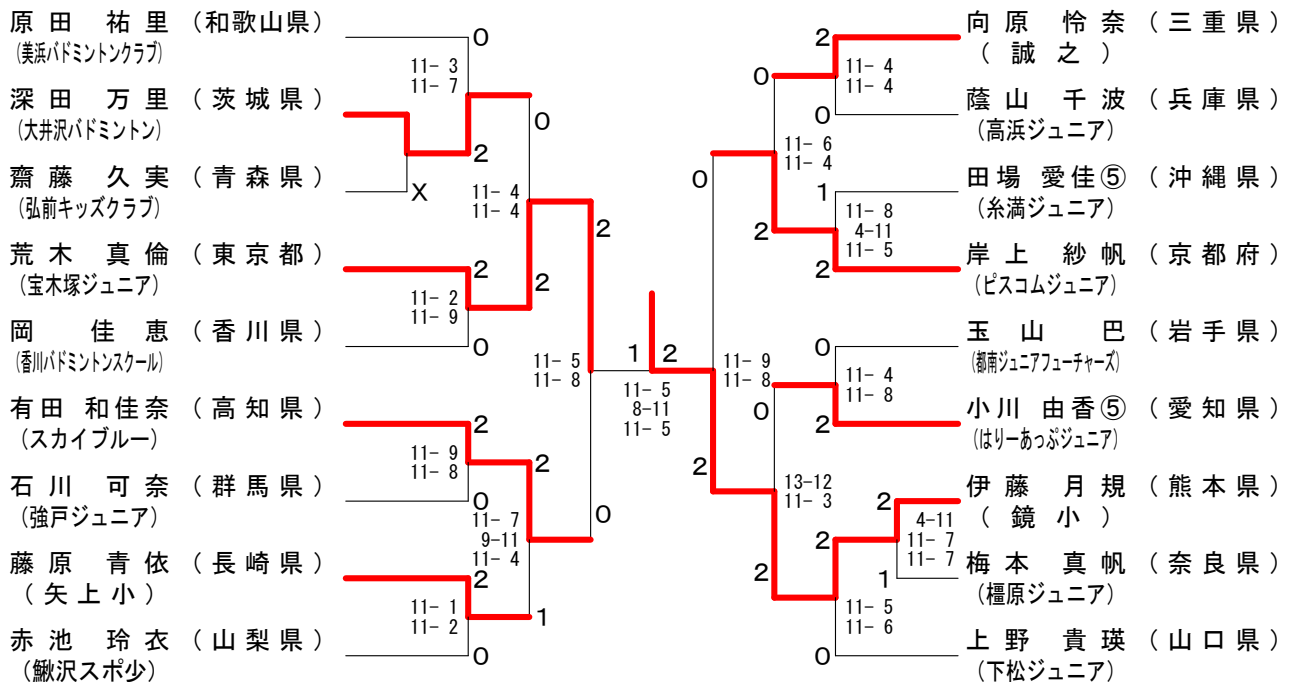

女子Bグループ 決勝トーナメント

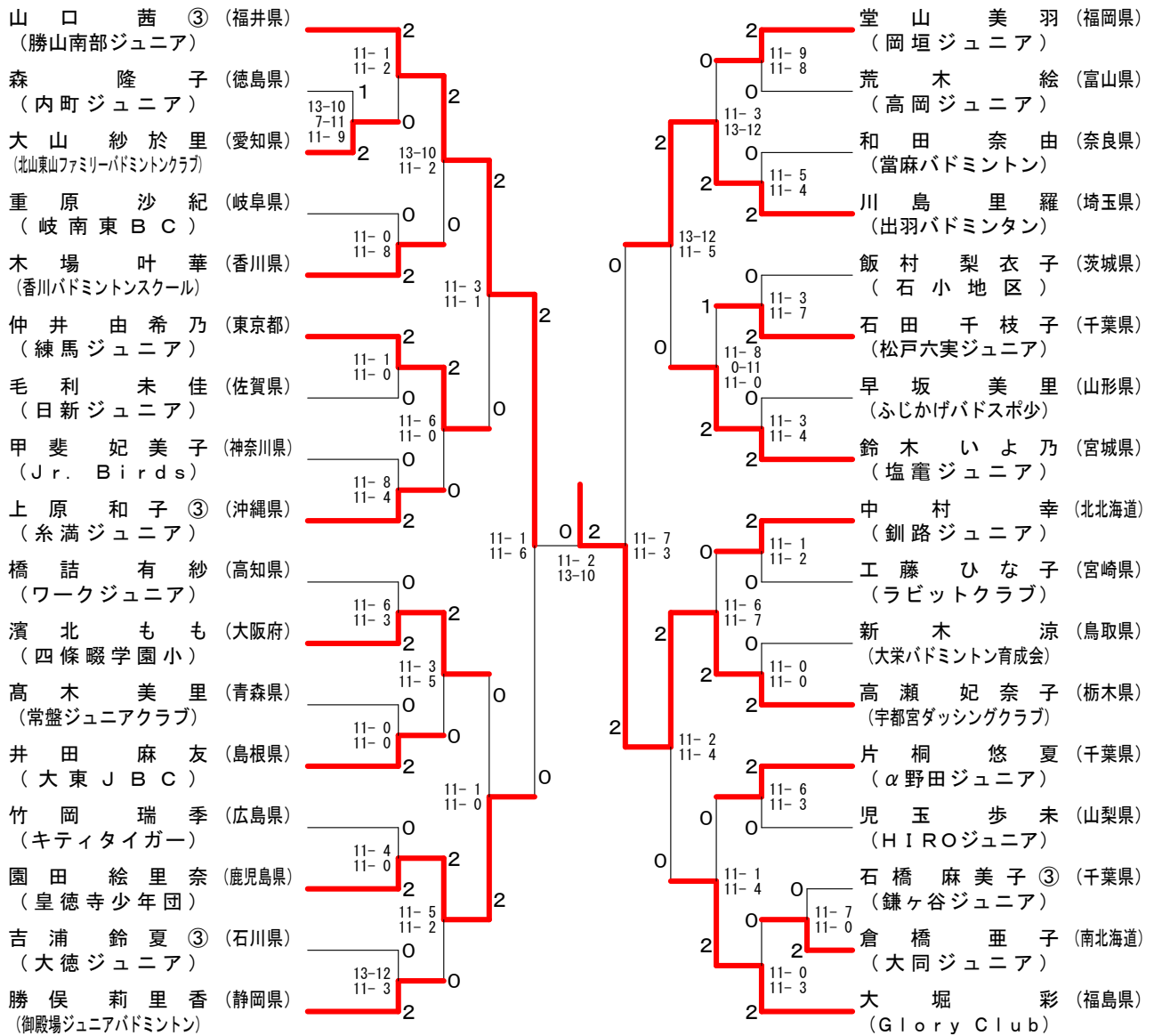

女子Bグループ下位トーナメント

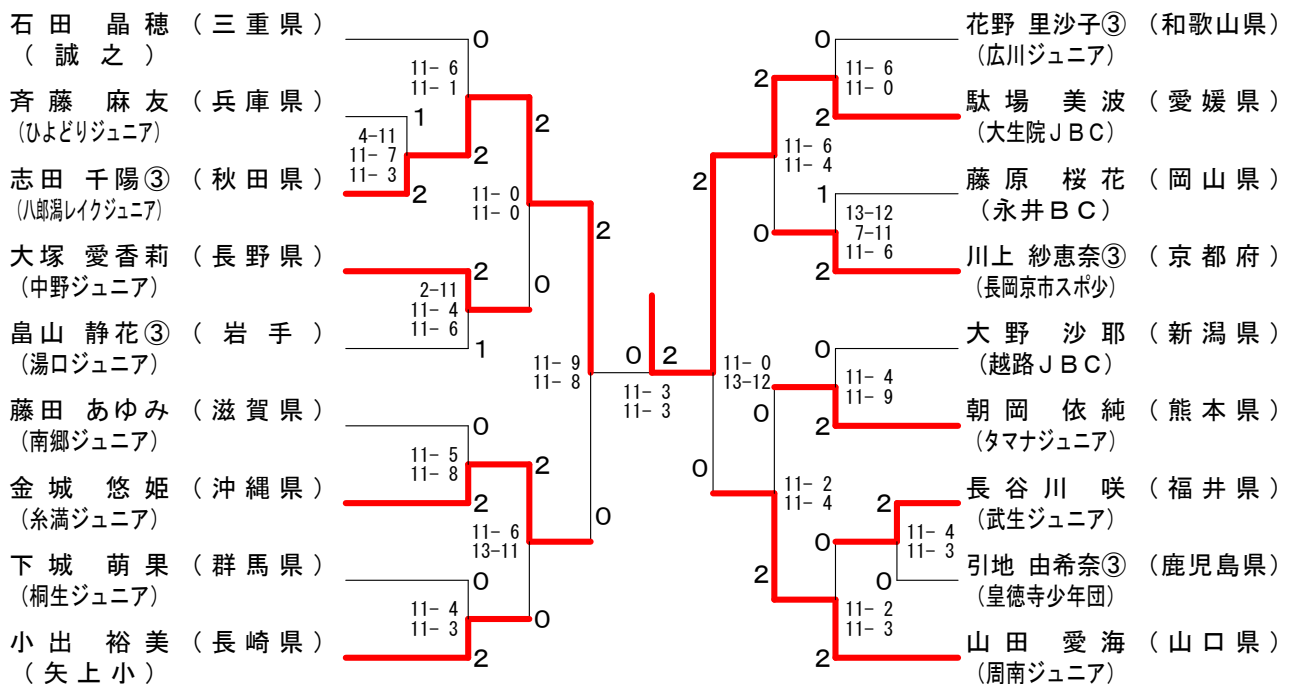

女子Cグループ 決勝トーナメント

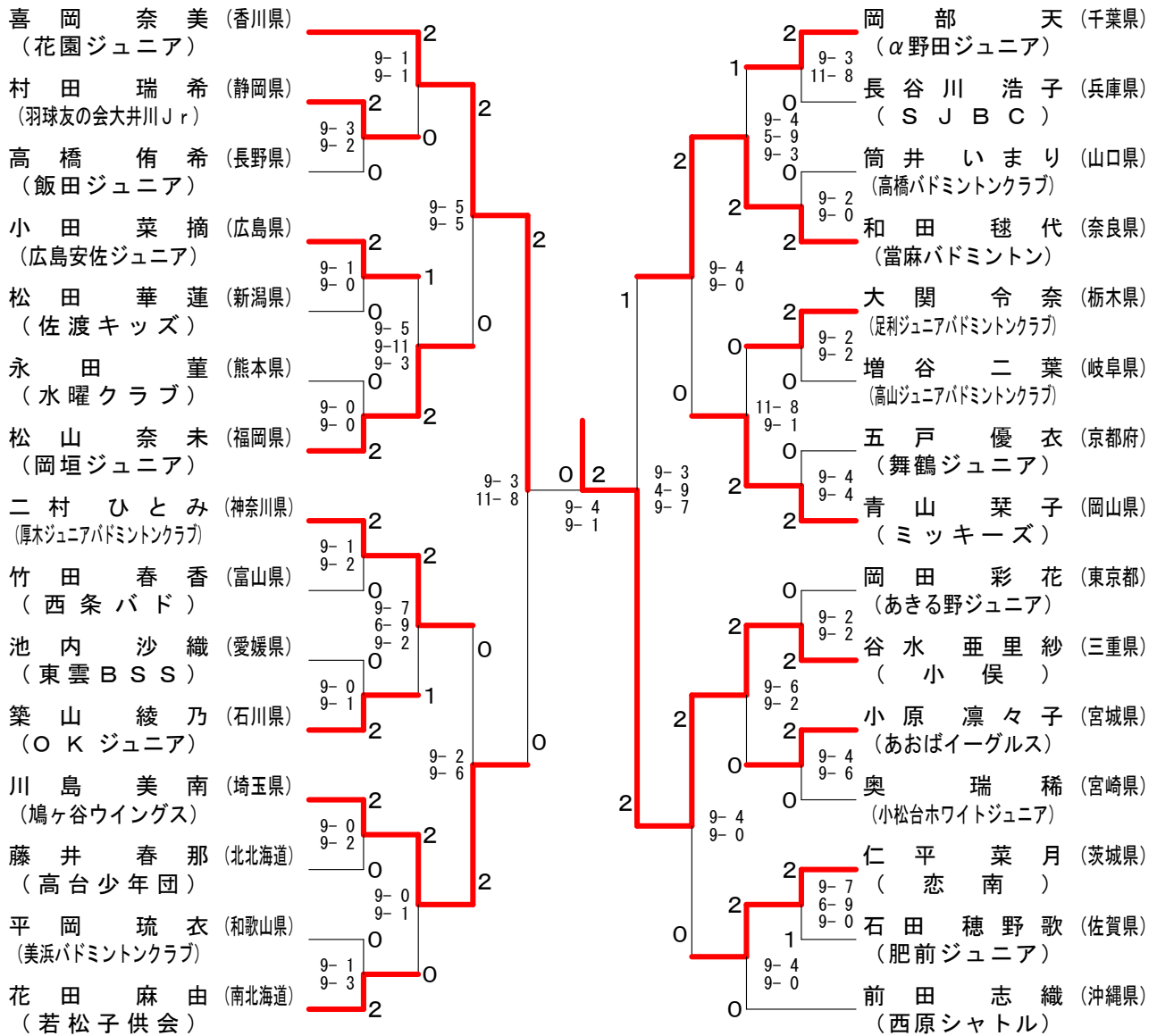

女子Cグループ下位トーナメント

